



**Prefeitura  
de Rolândia**

**17º ROTEIRO DE ATIVIDADES COMPLEMENTARES DE  
ESTUDO – COVID 19**



**PERÍODO DA MANHÃ - BASE COMUM**

**ESCOLA MUNICIPAL PROFESSOR SEBASTIÃO FELTRIN**

**PROFESSORA: Inês G. Hartmann - TURMA: 2º ANO A**



**Veridiana Consuelo Bidóia - TURMA: 2º anoB**

**COMPONENTES CURRICULARES: CIÊNCIAS, ENSINO RELIGIOSO, GEOGRAFIA**

**HISTÓRIA, LÍNGUA PORTUGUESA, MATEMÁTICA**

**DATA DA REALIZAÇÃO: De 21 A 25 de junho de 2021. 2º TRIMESTRE**

**ALUNO (A): \_\_\_\_\_ TURMA: 2º \_\_\_\_\_**

**VISTO DOS PROFESSORES:**

BASE COMUM \_\_\_\_\_

BASE DIVERSIFICADA \_\_\_\_\_

L. INGLESA \_\_\_\_\_

ARTE \_\_\_\_\_

ED. FÍSICA \_\_\_\_\_

MUSICALIZAÇÃO \_\_\_\_\_

**SENHORES PAIS E RESPONSÁVEIS**

VOCÊS ESTÃO RECEBENDO AS ATIVIDADES COMPLEMENTARES DE ESTUDO PARA O PERÍODO DE ISOLAMENTO – COVID 19, REFERENTE À SEMANA DE 21 A 25 DE JUNHO 2021. CONTAMOS COM SUA PARTICIPAÇÃO PARA QUE TODAS ESSAS ATIVIDADES SEJAM REALIZADAS PELO SEU FILHO.

NO ROTEIRO A SEGUIR ESTÃO AS ATIVIDADES E TODAS AS ORIENTAÇÕES PARA SUA EXECUÇÃO. TUDO ESTÁ DESCRITO DE FORMA SIMPLES. QUALQUER DÚVIDA, ESTAREMOS À DISPOSIÇÃO NO WHATSAPP, DE ACORDO COM O HORÁRIO DE CADA PROFESSOR.

SEU FILHO TERÁ O PERÍODO DE 21 DE MAIO A 25 DE JUNHO PARA CONCLUIR ESTAS ATIVIDADES. NO DIA 28 DE JUNHO ESTAREMOS ENTREGANDO O 18º ROTEIRO E RECOLHENDO O 16º ROTEIRO PARA QUE POSSAMOS CORRIGÍ-LO.

CUIDEM-SE E CUIDEM DE SUA FAMÍLIA. EM BREVE TUDO ESTARÁ BEM!

ABRAÇOS.

**Siga o HORÁRIO das aulas:**

	2ª FEIRA	3ª FEIRA	4ª FEIRA	5ª FEIRA	6ª FEIRA
MANHÃ Das 07:30h as 11:30h	CIÊNCIAS MATEMÁTICA	LÍNGUA PORTUGUESA HISTÓRIA	MATEMÁTICA GEOGRAFIA	EDUCAÇÃO FÍSICA ARTE INGLÊS	LÍNGUA PORTUGUESA ENS. RELIGIOSO
TARDE Das 13:00h as 17:00h	PRÁTICA PEDAGÓGICA LÍNGUA PORTUGUESA (LETRAMENTO)	PRÁTICA PEDAGÓGICA (MAT. EXT.)	EDUCAÇÃO AMBIENTAL E SAÚDE  ESPORTE E LAZER	MUSICALIZAÇÃO	PRÁTICA PEDAGÓGICA MATEMÁTICA (MATEMÁTICA EXTENSIVA)  PRÁTICA PEDAGÓGICA L. PORTUGUESA E (OFICINA DE TEXTO)

As atividades serão postadas e explicadas no grupo de WhatsApp diariamente.

**ATENÇÃO:** Os professores da manhã estarão disponíveis para esclarecer dúvidas sobre as atividades de segunda-feira, terça-feira e sexta-feira das 7:30h às 11:30h. Na quarta-feira das 7:30h às 9:30h.

## HOJE É SEGUNDA –FEIRA!

MEU NOME É: \_\_\_\_\_

TENHO \_\_\_\_\_ ANOS. ESTUDO NA ESCOLA \_\_\_\_\_

ESTOU NO 2º ANO \_\_\_\_\_.

**COMPONENTES CURRICULARES:** CIÊNCIAS E MATEMÁTICA

**DATA DA REALIZAÇÃO:** 21 DE JUNHO DE 2021.

<b>VÍDEO OU ÁUDIO DA EXPLICAÇÃO DA PROFª.</b>	➤ Assista ao Vídeo/ áudio explicativo da professora.
<b>O QUE VAI ESTUDAR?</b>	<b>Ciências:</b> Seres vivos no ambiente (Características de plantas e animais e relação com o ambiente onde vivem. ) <b>Matemática:</b> Geometria espacial: características e classificação das figuras (cubo, bloco retangular e pirâmide)
<b>PARA QUÊ VAMOS ESTUDAR ESSES CONTEÚDOS?</b>	<ul style="list-style-type: none"><li>• Reconhecer as características dos animais aquáticos, terrestres e que voam;</li><li>• Conceituar características das plantas;</li><li>• Classificar os sólidos geométricos que não rolam.</li></ul>
<b>COMO VAMOS ESTUDAR ESSES CONTEÚDOS?</b>	Por meio da realização das atividades com o auxílio do vídeo postado pela professora.
<b>COMO VAMOS REGISTRAR O QUE APRENDEMOS?</b>	As atividades serão registradas no roteiro impresso.

### CIÊNCIAS

**OLÁ CRIANÇAS, HOJE VAMOS CONHECER UM POUCO SOBRE O QUE SÃO OS AMBIENTES AQUÁTICOS E OS AMBIENTES TERRESTRES TANTO PARA OS ANIMAIS QUANTO PARA AS PLANTAS. VAMOS COMEÇAR!**

LEIA O TEXTO A SEGUIR, SE FOR PRECISO PEÇA A AJUDA DE UM ADULTO:

***NO NOSSO PLANETA, EXISTEM VÁRIOS TIPOS DE AMBIENTES AQUÁTICOS E TERRESTRES.***

***AS FLORESTAS, OS DESERTOS E OS AMBIENTES POLARES SÃO EXEMPLOS DE AMBIENTES TERRESTRES. OS MARES, OS RIOS E OS LAGOS SÃO EXEMPLOS DE AMBIENTES AQUÁTICOS.***

***OS DIFERENTES SERES VIVOS TÊM CARACTERÍSTICAS PRÓPRIAS, QUE PERMITEM A ELES VIVER EM UM AMBIENTE ESPECÍFICO. POR EXEMPLO, ALGUNS ANIMAIS SÃO TERRESTRES, COMO O COELHO E OUTROS SÃO AQUÁTICOS, COMO O GOLFINHO. E EM CADA AMBIENTE TAMBÉM EXISTEM PLANTAS COM CARACTERÍSTICAS QUE SERVEM TANTO PARA ALIMENTAÇÃO COMO PARA O ABRIGO DE VARIADAS ESPÉCIES ANIMAIS.***



1. ENCONTRE NO CAÇA-PALAVRAS ABAIXO, O NOME DOS ANIMAIS EM DESTAQUE:

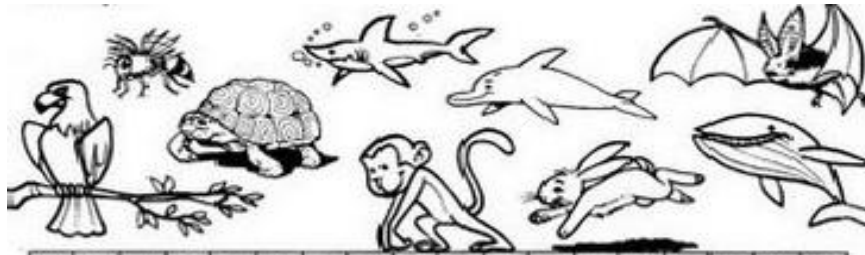

M	O	R	C	E	G	O	Q	K	A	B	E	L	H	A	D	N	P
D	S	C	O	E	L	H	O	V	L	R	G	A	V	I	Ã	O	M
P	C	M	A	C	A	C	O	F	G	H	M	B	A	L	E	I	A
T	U	B	A	R	Ã	O	F	P	R	J	A	B	U	T	I	N	S
C	L	F	N	G	O	L	F	I	N	H	O	V	B	D	W	K	J

AGORA ESCREVA O NOME DOS ANIMAIS NOS QUADROS CORRESPONDENTES:

ANIMAIS AQUÁTICOS	ANIMAIS TERRESTRES	ANIMAIS VOADORES

2. OBSERVE AS PLANTAS EM SEUS DIFERENTES AMBIENTES:

TERRESTRES	AQUÁTICO	AÉREO
ÁRVORE	VITÓRIA-RÉGIA	ORQUÍDEA

AGORA DESENHE UMA PLANTA QUE VOCÊ CONHECE E ESCREVA A QUAL AMBIENTE ELA PERTENCE:

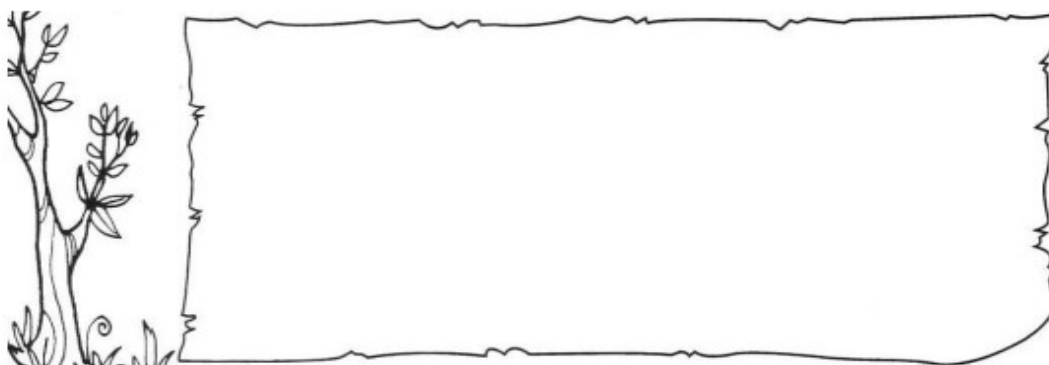

# MATEMÁTICA

OBSERVE OS SÓLIDOS GEOMÉTRICOS:



1. OBSERVANDO OS SÓLIDOS GEOMÉTRICOS ACIMA ESCREVA O NOME DE CADA UM NA ATIVIDADE ABAIXO:

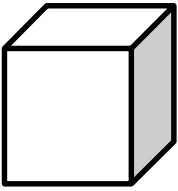
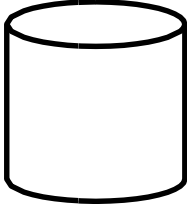
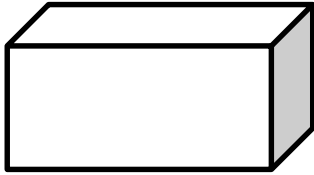
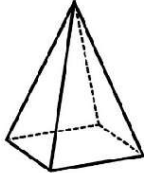

2. MARQUE COM UM X DE ACORDO COM A INFORMAÇÃO SOLICITADA:

A) OS OBJETOS QUE LEMBRAM UM CUBO:

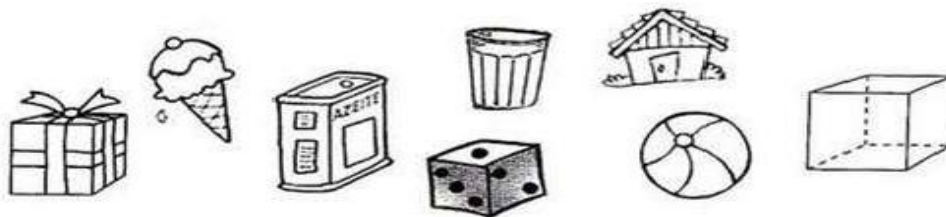

B) OS OBJETOS QUE LEMBRAM UM CONE:

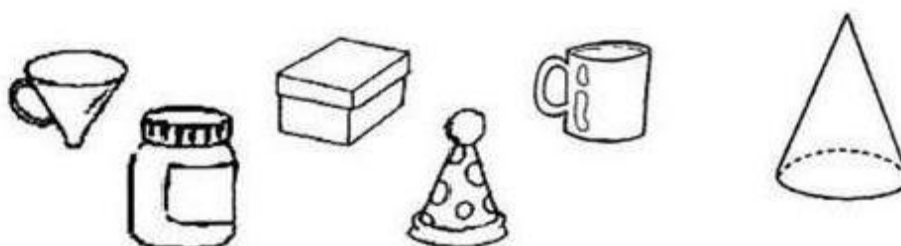

C) OS OBJETOS QUE LEMBRAM UMA PIRÂMIDE:



### HOJE É TERÇA-FEIRA

**COMPONENTES CURRICULARES:** LÍNGUA PORTUGUESA E HISTÓRIA

**DATA DA REALIZAÇÃO:** 22 DE JUNHO DE 2021.

<b>VÍDEO OU ÁUDIO DA EXPLICAÇÃO DA PROFª.</b>	➤ Assista ao Vídeo/ áudio explicativo da professora.
<b>O QUE VAI ESTUDAR?</b>	<b>Língua Portuguesa:</b> Construção do sistema alfabético e da ortografia. (dígrafo CH) <b>História:</b> A vida em casa, a vida na escola e as formas de representação social e espacial: jogos e brincadeiras como forma de interação social e espacial.
<b>PARA QUE VAMOS ESTUDAR ESSES CONTEÚDOS</b>	<ul style="list-style-type: none"> <li>• Sistematizar a família silábica do CH;</li> <li>• Ler e interpretar texto</li> <li>• Comparar brincadeiras do passado e as brincadeiras atuais.</li> </ul>
<b>COMO VAMOS ESTUDAR ESSES CONTEÚDOS</b>	Por meio da realização das atividades com o auxílio do vídeo postado pela professora.
<b>COMO VAMOS REGISTRAR O QUE APRENDEMOS?</b>	As atividades serão registradas no roteiro impresso.

### LÍNGUA PORTUGUESA

A SÍLABA FORMADA PELAS LETRAS **CH** TEM O SOM DO X. OS LÁBIOS FICAM EM BICO, A LÍNGUA ELEVADA E SEM VIBRAÇÃO SURDO, SUA FAMÍLIA SILÁBICA É CHA- CHE- CHI- CHO- CHU.

OBSERVE A BOQUINHA DO ENCONTRO CONSONANTAL DO **CH** . EM SEGUIDA FAÇA O SOM DELA E DEPOIS FORME A FAMÍLIA SILÁBICA DELA.



CH + A



A

=CHA

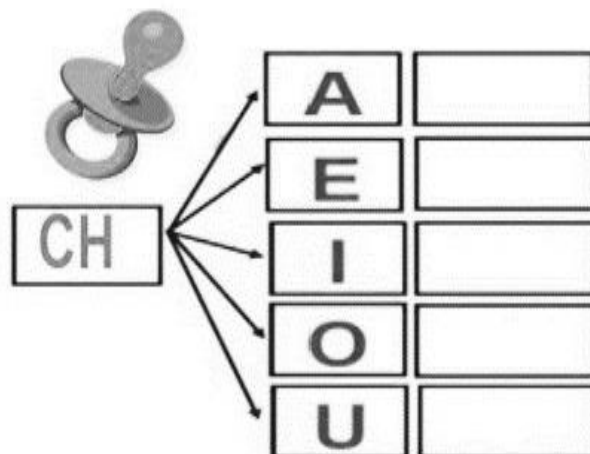

1. COMPLETE OS DESENHOS COM **CHA, CHE, CHI, CHO OU CHU** E NO QUADRINHO REGISTRE QUANTAS LETRAS TÊM CADA PALAVRA:

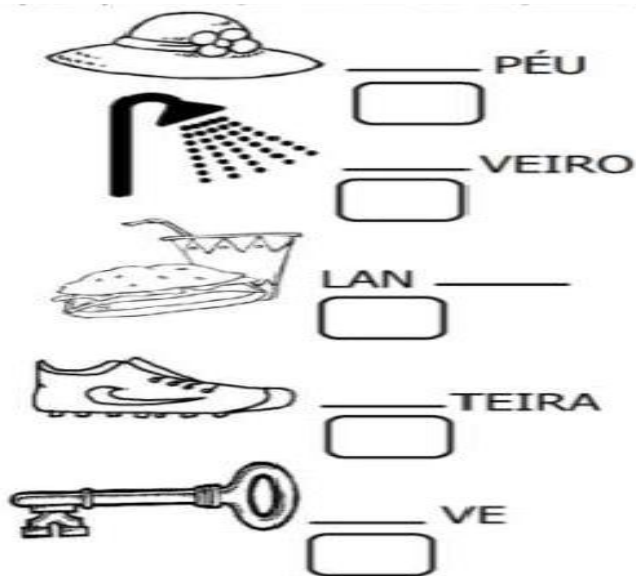

### HISTÓRIA

BRINCAR É MUITO BOM !!!! CONVERSE COM SEUS FAMILIARES SOBRE AS BRINCADEIRAS QUE ELAS BRINCAVAM ( ANTIGAS) E AS BRINCADEIRAS ATUAIS.

1. AGORA OBSERVE AS IMAGENS PINTADAS PELO ARTISTA IVAN CRUZ:



QUAIS OS NOMES DAS BRINCADEIRAS ACIMA?



2. FAÇA O DESENHO DE UMA BRINCADEIRA DE ANTIGAMENTE E UMA BRINCADEIRA ATUAL E ESCREVA O NOME DE CADA UMA DELAS:

### HOJE É QUARTA-FEIRA

**COMPONENTES CURRICULARES:** MATEMÁTICA E GEOGRAFIA

**DATA DA REALIZAÇÃO:** 23 DE JUNHO DE 2021.

<b>VÍDEO OU ÁUDIO DA EXPLICAÇÃO DA PROFª.</b>	➤ Assista ao Vídeo/ áudio explicativo da professora.
<b>O QUE VAI ESTUDAR?</b>	<b>Matemática:</b> Números e álgebras. Comparação de números naturais. <b>Geografia:</b> Convivência e interações entre pessoas na comunidade ( Tipos de bairro)
<b>PARA QUÊ VAMOS ESTUDAR ESSES CONTEÚDOS?</b>	<ul style="list-style-type: none"> <li>• Comparar números maiores e menores;</li> <li>• Conhecer os sinais de &lt;, &gt; e =</li> <li>• Conhecer os tipos de bairro;</li> </ul>
<b>COMO VAMOS ESTUDAR ESSES CONTEÚDOS</b>	Por meio da realização das atividades com o auxílio do vídeo postado pela professora.
<b>COMO VAMOS REGISTRAR O QUE APRENDEMOS?</b>	As atividades serão registradas no roteiro impresso.

### MATEMÁTICA

OICRIANÇAS, HOJE VAMOS COMPARAR NÚMEROS, PARA RECONHECER QUAL É O **MAIOR** NÚMERO, QUAL O **MENOR** E QUANDO ELES SÃO **IGUAIS**. VAMOS COMEÇAR!!!

❖ PARA REALIZAR AS ATIVIDADES ASSISTA O VÍDEO QUE ENVIEI NO GRUPO.

1. OBSERVE, CONTE E REGISTRE O NUMERAL DE CADA GRUPO E POR ÚLTIMO UTILIZANDO OS SINAIS DE > (**MAIOR**), < (**MENOR**) E = (**IGUAL**) COMPLETE:

$\gt$  MAIOR     $\lt$  MENOR    ou     $=$  IGUAL

<div style="display: inline-block; width: 40px; height: 40px; border: 1px solid black; border-radius: 50%; margin: 0 10px;"></div>	<div style="display: inline-block; width: 40px; height: 40px; border: 1px solid black; border-radius: 50%; margin: 0 10px;"></div>
<div style="display: inline-block; width: 40px; height: 40px; border: 1px solid black; border-radius: 50%; margin: 0 10px;"></div>	<div style="display: inline-block; width: 40px; height: 40px; border: 1px solid black; border-radius: 50%; margin: 0 10px;"></div>
<div style="display: inline-block; width: 40px; height: 40px; border: 1px solid black; border-radius: 50%; margin: 0 10px;"></div>	<div style="display: inline-block; width: 40px; height: 40px; border: 1px solid black; border-radius: 50%; margin: 0 10px;"></div>

2. AGORA FAÇA A COMPARAÇÃO ENTRE OS NUMERAIS, UTILIZANDO OS SINAIS DE <, > E =:



13  14

19  19

15  20

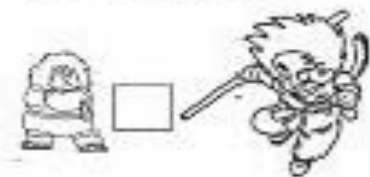

59  22

21  49

18  18

29  12

36  31

48  58

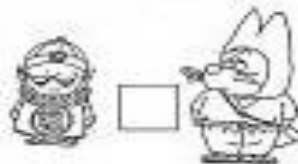

45  51

30  39

28  40



### GEOGRAFIA

OS **BAIRROS** DE UMA CIDADE PODEM SER CLASSIFICADOS COMO SENDO RESIDENCIAIS, COMERCIAIS, INDUSTRIAIS OU MISTOS.

1. OBSERVE OS BAIRROS:



RESIDENCIAL



INDUSTRIAL



COMERCIAL

2. AGORA FAÇA O QUE SE PEDE:

1. PINTE DE VERMELHO O QUE TEM EM SEU BAIRRO E DE VERDE O QUE NÃO TEM.





3. O BAIRRO ONDE VOCÊ MORA É RESIDENCIAL, INDUSTRIAL, COMERCIAL OU MISTO?  
 DESENHE SEU BAIRRO:

### HOJE É SEXTA-FEIRA

**COMPONENTES CURRICULARES:** LÍNGUA PORTUGUESA E ENSINO RELIGIOSO

**DATA DA REALIZAÇÃO:** 25 DE JUNHO DE 2021.

VÍDEO OU ÁUDIO DA EXPLICAÇÃO DA PROF <sup>a</sup> .	➤ Assista ao Vídeo/ áudio explicativo da professora.
O QUE VAI ESTUDAR?	<b>LÍNGUA PORTUGUESA:</b> Escrita compartilhada e autônoma. <b>ENSINO RELIGIOSO:</b> Manifestação religiosas (Organizações religiosas- Ocidental)
PARA QUÊ VAMOS ESTUDARESSE CONTEÚDOS?	<ul style="list-style-type: none"> <li>• Ler e interpretar textos;</li> <li>• Ter noções das diferentes manifestações religiosas.</li> <li>• Conhecer as religiões ocidentais. ( cristã);</li> <li>• Respeitar todas as religiões.</li> </ul>
COMO VAMOS ESTUDAR ESSES CONTEÚDOS	Por meio da realização das atividades com o auxílio do vídeo postado pela professora.
COMO VAMOS REGISTRAR O QUE APRENDEMOS?	As atividades serão registradas no roteiro impresso.

### LÍNGUA PORTUGUESA

1. LEIA O TEXTO COM A AJUDA DE UM ADULTO E RESPONDA AS PERGUNTAS SOBRE ELE:

#### A CHÁCARA DO CHICO BOLACHA

NA CHÁCARA DO CHICO BOLACHA,  
 O QUE SE PROCURA NUNCA SE ACHA!

QUANDO CHOVE MUITO,  
 O CHICO BRINCA DE BARCO,  
 PORQUE A CHÁCARA VIRA CHARCO.

QUANDO NÃO CHOVE NADA,  
 CHICO TRABALHA COM A ENXADA  
 E LOGO SE MACHUCA  
 E FICA DE MÃO INCHADA.

POR ISSO, COM O CHICO BOLACHA,  
 O QUE SE PROCURA NUNCA SE ACHA.

DIZEM QUE A CHÁCARA DO CHICO  
 SÓ TEM MESMO CHUCHU  
 E UM CACHORRINHO COXO  
 QUE SE CHAMA CAXAMBU.

OUTRAS COISAS, NINGUÉM PROCURE,  
 PORQUE NÃO ACHA.  
 COITADO DO CHICO BOLACHA!

(Cecília Meireles)

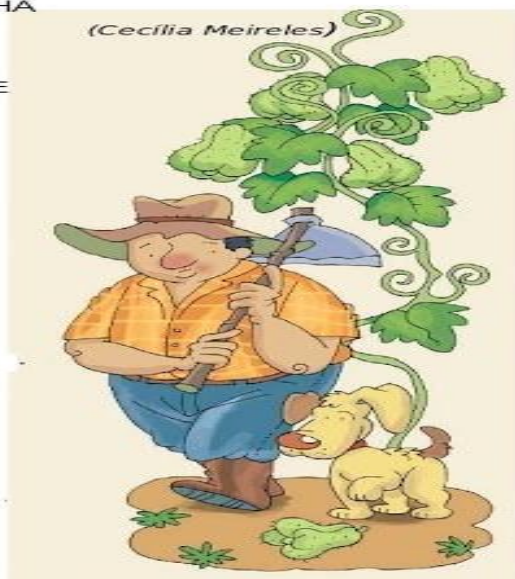

CECÍLIA MEIRELLES

A) PINTE NO TEXTO TODAS AS PAVAVRAS COM O DÍGRAFO **CH**:

B) PINTE OS DESENHOS DE COISAS QUE TÊM NA CHÁCARA DO CHICO BOLACHA:

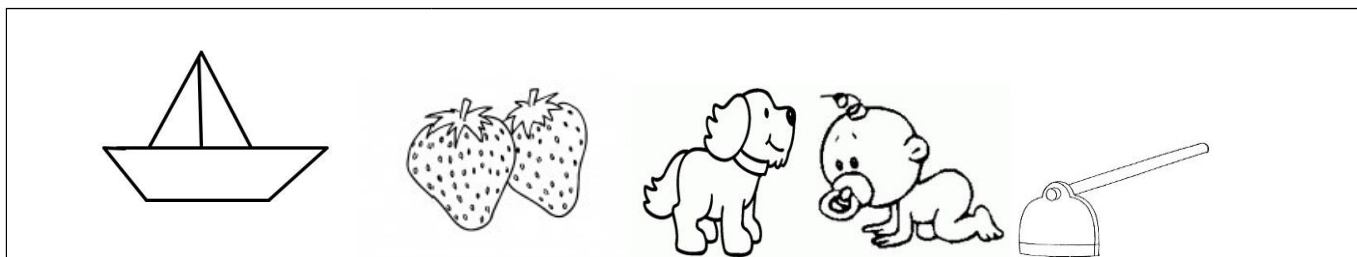

C) QUAL É O NOME DO CACHORRO DO CHICO BOLACHA?

R: \_\_\_\_\_

### ENSINO RELIGIOSO

VIMOS NA AULA ANTERIOR QUE MANIFESTAÇÕES RELIGIOSAS SÃO COMEMORAÇÕES DE ACONTECIMENTOS RELIGIOSOS, OU SEJA, FESTAS RELIGIOSAS. NESTA AULA VAMOS VER UMA MANIFESTAÇÃO RELIGIOSA CRISTÃ.

LEIA O TEXTO A SEGUIR, COM A AJUDA DE UM ADULTO:

TEXTO INFORMATIVO

### **FESTAS JUNINAS**

**O MÊS DE JUNHO É CARACTERIZADO POR DANÇAS, COMIDAS TÍPICAS E BANDEIRINHAS.**

**A FESTA JUNINA SE INICIA NO DIA 12 DE JUNHO, VÉSPERA DO DIA DE SANTO ANTÔNIO E ENCERRA NO DIA 29, DIA DE SÃO PEDRO.**

**O PONTO MAIS ELEVADO DA FESTA OCORRE NOS DIAS 23 E 24, O DIA DE SÃO JOÃO.**

**DURANTE OS FESTEJOS ACONTECEM QUADRILHAS, FORRÓS, LEILÕES, BINGOS, BRINCADEIRAS E CASAMENTOS CAIPIRAS.**



1. PINTE NO TEXTO, DE MARROM O NOME DOS TRÊS SANTOS QUE SÃO HOMENAGEADOS NA FESTA JUNINA, QUE FAZ PARTE DA TRADIÇÃO CATÓLICA.

2. AGORA ESCREVA O NOME DOS TRÊS SANTOS QUE FALA O TEXTO.

--	--	--

“ DEVEMOS RESPEITAR TODAS AS RELIGIÕES!”

**PERÍODO DA TARDE – BASE DIVERSIFICADA**

PROFESSORAS: ALESSANDRA MOURA – 2º ANO – A

ZULEICA CORREA – 2º ANO B



MEU NOME É \_\_\_\_\_

SOU DA TURMA? \_\_\_\_\_

HOJE É SEGUNDA – FEIRA - DIA: 21 DE JUNHO DE 2021.

<b>VÍDEO OU ÁUDIO DA EXPLICAÇÃO DA PROF<sup>a</sup>.</b>	➤ Assista ao Vídeo/ áudio explicativo da professora.
<b>O QUE VAI ESTUDAR?</b>	➤ Construção do sistema alfabético e da ortografia.
<b>PARA QUÊ VAMOS ESTUDAR ESSES CONTEÚDOS?</b>	➤ Aprender a segmentação das palavras em sílabas do M intermediário. ➤ Princípio alfabético: relações biunívocas.
<b>COMO VAMOS ESTUDAR ESSES CONTEÚDOS</b>	➤ Completando palavras. ➤ Identificando o M intermediário na família AM-EM-IM-OM-UM
<b>COMO VAMOS REGISTRAR O QUE APRENDEMOS?</b>	➤ Realizando as atividades propostas.

**PRÁTICAS PEDAGÓGICAS DE LÍNGUA PORTUGUESA  
LETRAMENTO**

**ATIVIDADE 1:** COM A AJUDA DE UM ADULTO, LEIA OS TEXTOS ABAIXO:

**O TEMPO**

O TEMPO PERGUNTOU AO TEMPO  
QUANTO TEMPO O TEMPO TEM.  
O TEMPO RESPONDEU AO TEMPO  
QUE O TEMPO TEM TANTO TEMPO  
QUANTO TEMPO O TEMPO TEM?

DOMÍNIO PÚBLICO

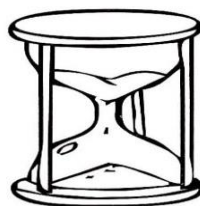

**SAMBA LÊ LÊ**

SAMBA LÊ LÊ TÁ DOENTE,  
TÁ COM A CABEÇA QUEBRADA.  
SAMBA LÊ LÊ PRECISAVA  
DE UMAS DEZOITO LAMBADAS.

SAMBA! SAMBA!  
SAMBA, Ô LÊ LÊ.  
PISA NA BARRA  
DA SAIA, Ô LÊ LÊ. } BIS













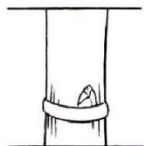

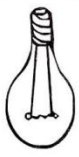
(CD CANTIGAS INFANTIS.  
CIRANDA CULTURAL, pág. 8)

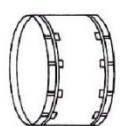
**\* PINTE AS PALAVRAS:** TEMPO, SAMBA E LAMBADAS.

OBSERVE QUE ESTAS PALAVRAS O **M VEM DEPOIS DO P OU B** ENTÃO CHAMAMOS DE **MINTERMEDIÁRIO**.

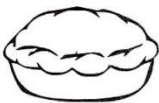
**ATIVIDADE 2:** COMPLETE AS PALAVRAS COM: **AM, EM, IM, OM, UM.**

 B__BOM	 P__BA	 __BULÂNCIA	 B__BU	 J__BO	 L__PADA	 L__PARINA
 B__BO	 CACH__BO	 B__BOLÊ	 L__BARI	 __BIGO	 __PADA	 __POLA

**ATIVIDADE 3:** FORME PALAVRAS COM AS SÍLABAS ABAIXO:

POM	TAM	BI	ZUM	BÉM	_____
BOR	DO	BO	BA	BOM	_____
BAM	TAM	RO	BO	BEI	_____
SAM	BU	BOM	BUM	BOM	_____
TOM	BO	JAM	BO	BO	_____

BOM	BEI	RO	XA	BAM	BU	_____
BOM	LAM	BA	DA	BO	CA	_____
SAM	BA	UM	BU	LÊ	LHIM	_____
BA	RI	SAM	BIS	TA	BO	_____



**ATIVIDADE 4:** COMPLETE AS PALAVRAS COM A **LETRA M** E SEPARE-AS EM SÍLABAS:

JARDI\_\_\_\_\_

--	--

CAPI\_\_\_\_\_

--	--

BOMBO\_\_\_\_\_

--	--

JARDINAGE\_\_\_\_\_

--	--	--	--

NUVE\_\_\_\_\_

--	--

ONTE\_\_\_\_\_

--	--

TAMBÉ\_\_\_\_\_

--	--

ALGUÉ\_\_\_\_\_

--	--

EMBALAGE\_\_\_\_\_

--	--	--	--

AMENDOÍ\_\_\_\_\_

--	--	--	--

**ATIVIDADE 5:** FORME FRASES COM AS SEGUINTE FIGURAS:



---

---

---



---

---

---



---

---

---

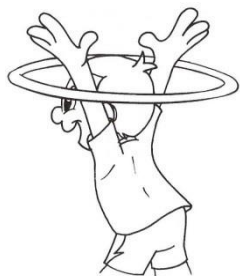

---

---

---



---

---

---





**HOJE É TERÇA – FEIRA**

**DIA: 22 DE JUNHO DE 2021**

<b>VÍDEO OU ÁUDIO DA EXPLICAÇÃO DA PROF<sup>a</sup>.</b>	➤ Assista ao Vídeo/ áudio explicativo da professora.
<b>O QUE VAI ESTUDAR?</b>	➤ Sistema de numeração decimal. Números naturais. Família do 20 e do 30. ➤ Jogos de Raciocínio.
<b>PARA QUÊ VAMOS ESTUDAR ESSES CONTEÚDOS?</b>	➤ Identificar regularidades em sequências ordenadas, resultantes da realização de adições sucessivas, por um mesmo número.
<b>COMO VAMOS ESTUDAR ESSES CONTEÚDOS</b>	➤ Por meio da explicação escrita no roteiro e no vídeo enviado no grupo do whatsapp.
<b>COMO VAMOS REGISTRAR O QUE APRENDEMOS?</b>	➤ Realizando os exercícios; ➤ Através de vídeo/foto.

**PRÁTICAS PEDAGÓGICAS DE MATEMÁTICA  
MATEMÁTICA EXTENSIVA**

**ATIVIDADE 1: COMPLETE AS FAMÍLIAS:**

Família  
do 20



20+1=	
20+2=	
20+3=	
20+4=	
20+5=	
20+6=	
20+7=	
20+8=	
20+9=	

Família  
do 30

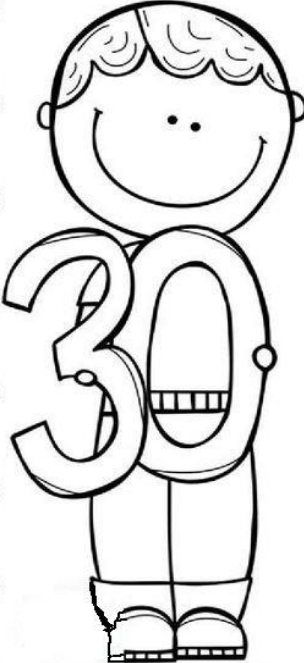

30+0=	
30+1=	
30+2=	
30+3=	
30+4=	
30+5=	
30+6=	
30+7=	
30+8=	
30+9=	

**ATIVIDADE 2:** ESCREVA O ANTECESSOR E O SUCESSOR DOS NÚMEROS:

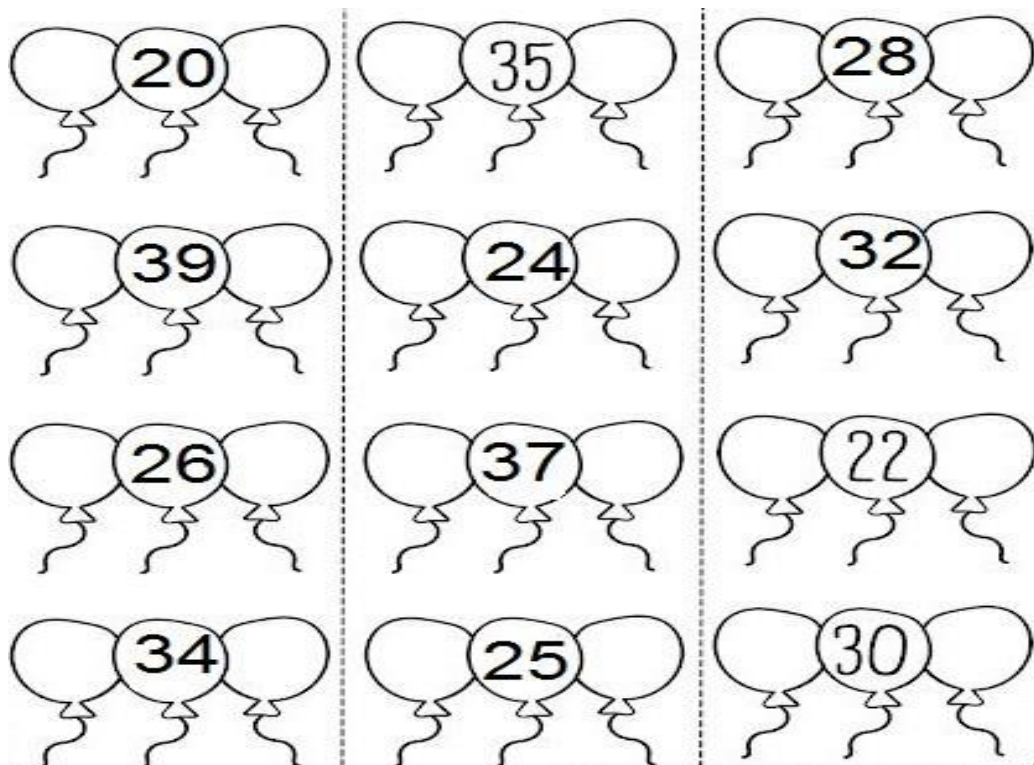

**ATIVIDADE 3:** ESCREVA OS NÚMEROS EM ORDEM DECRESCENTE.

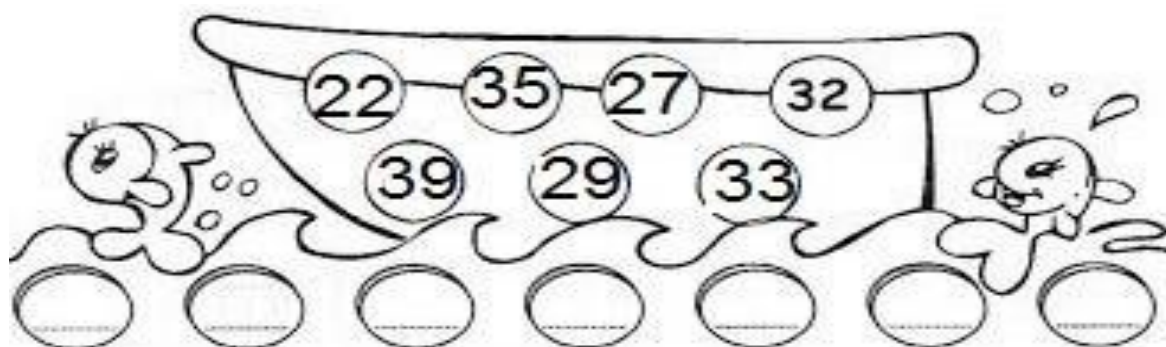

**ATIVIDADE 4:** ESCREVA OS NÚMEROS EM ORDEM CRESCENTE.

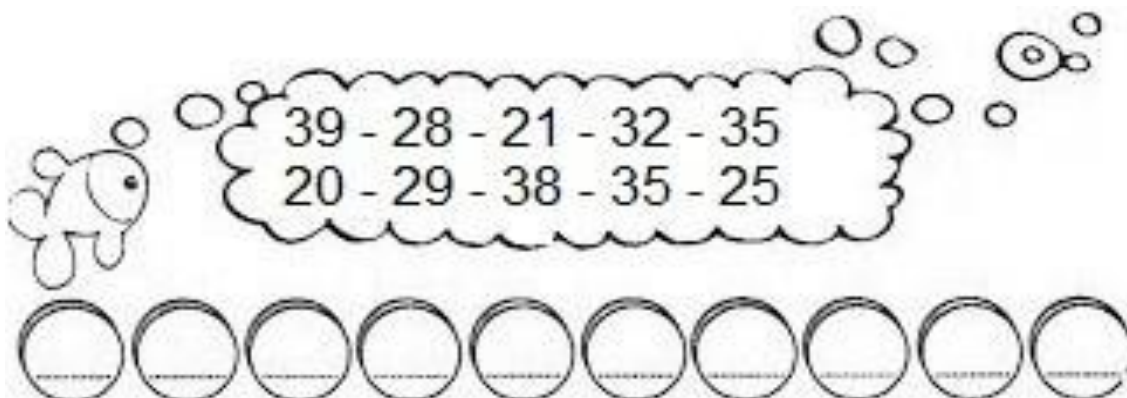

# PRÁTICAS PEDAGÓGICAS DE MATEMÁTICA

## JOGOS DE RACIOCÍNIO

### ATIVIDADE 1: DOMINÓ DA ADIÇÃO, SIGA OS COMANDOS

- RECORTE O ANEXO DO DOMINÓ.
- FORME DUPLA COM UM FAMILIAR.
- DISTRIBUA A MESMA QUANTIDADE DE PEÇAS PARA CADA UM.
- TIRE PAR OU IMPAR E INICIE O JOGO.
- EXEMPLO:

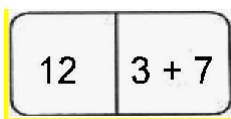

- O ALUNO COLOCA A PEÇA:
- O OUTRO JOGADOR DEVE ENCONTRAR A OUTRA PEÇA QUE PODE SER



OU



QUE IRÁ ENCAIXAR ASSIM:

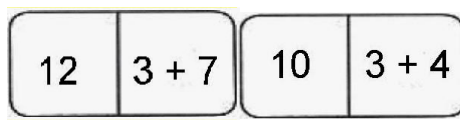

OU



- O JOGO CONTINUA, FAZ-SE AS CONTAS E ACHA A PEÇA COM O RESULTADO OU CONTA.

O QUE VOCÊ ACHOU DESTA JOGO? \_\_\_\_\_

DESTAQUE E RECORTE AS PEÇAS PARA MONTAR SEU JOGO:

12	$2 + 5$
----	---------

11	$2 + 6$
----	---------

10	$2 + 7$
----	---------

13	$2 + 8$
----	---------

12	$2 + 9$
----	---------

11	$3 + 3$
----	---------

10	$3 + 4$
----	---------

9	$3 + 5$
---	---------

8	$3 + 6$
---	---------

12	$3 + 7$
----	---------

11	$3 + 8$
----	---------

10	$3 + 9$
----	---------







**HOJE É QUARTA – FEIRA - DIA: 23 DE JUNHO DE 2021**

<b>VÍDEO OU ÁUDIO DA EXPLICAÇÃO DA PROF<sup>a</sup>.</b>	<ul style="list-style-type: none"> <li>➤ Assista ao Vídeo/ áudio explicativo da professora.</li> </ul>
<b>O QUE VAI ESTUDAR?</b>	<ul style="list-style-type: none"> <li>➤ Vida e evolução; microrganismos.</li> <li>➤ Brincadeiras e Jogos.</li> </ul>
<b>PARA QUÊ VAMOS ESTUDAR ESSES CONTEÚDOS?</b>	<ul style="list-style-type: none"> <li>➤ Identificar as atitudes e medidas adequadas para a prevenção de doenças tais como hábitos de higiene, saneamento básico, entre outros.</li> <li>➤ Saber conviver com o outro através dos jogos.</li> </ul>
<b>COMO VAMOS ESTUDAR ESSES CONTEÚDOS</b>	<ul style="list-style-type: none"> <li>➤ Lendo o texto.</li> <li>➤ Observando as medidas preventivas</li> <li>➤ Praticando o exercício.</li> </ul>
<b>COMO VAMOS REGISTRAR O QUE APRENDEMOS?</b>	<ul style="list-style-type: none"> <li>➤ Através de atividades.</li> <li>➤ Por meio de vídeo ou fotos.</li> </ul>

## **EDUCAÇÃO AMBIENTAL VIDA E SAÚDE**

**ATIVIDADE 1** – COM AJUDA DE UM ADULTO, LEIA O TEXTO ABAIXO:

### **PREVENINDO DOENÇAS**

NA AULA ANTERIOR FALAMOS SOBRE OS **MICRORGANISMOS OU MICRÓBIOS** E VIMOS QUE SE TOMARMOS VACINA PODEMOS NOS PREVENIR DE VÁRIAS DOENÇAS.

ALÉM DAS **VACINAS**, EXISTEM OUTRAS FORMAS DE PREVENÇÃO COMO OS HÁBITOS DE HIGIENE E O SANEAMENTO BÁSICO NAS CASAS.

OS **HÁBITOS DE HIGIENE** COMO: ESCOVAR OS DENTES, LAVAR AS MÃOS, CORTAR AS UNHAS, LAVAR OS CABELOS E O CORPO SÃO COISAS ESSENCIAIS PARA EVITARMOS DOENÇAS COMO CÁRIE, PIOLHO, FUNGOS NAS UNHAS ENTRE O

### **O SANEAMENTO BÁSICO**

NAS CASAS, OU SEJA, A ÁGUA ENCANADA, O ESGOTO E A COLETA DE LIXO, NOS PREVINEM DE CONTRAIR DOENÇAS INVISÍVEIS A OLHO NU E OUTRAS COMO A DENGUE.



**ATIVIDADE 2** – COMPLETE A CRUZADINHA:

A – DEVEMOS CUIDAR DOS NOSSOS \_\_\_\_\_ PARA EVITAR A CÁRIE.

B – A \_\_\_\_\_ QUE USAMOS DEVE ESTAR SEMPRE LIMPA.

C – PARA EVITAR DOENÇAS E INFEÇÕES NOSSAS \_\_\_\_\_ DEVEM ESTAR SEMPRE LIMPAS E CORTADAS.

D – NUNCA DEVEMOS NOS ALIMENTAR ANTES DE LAVAR AS NOSSAS \_\_\_\_\_.

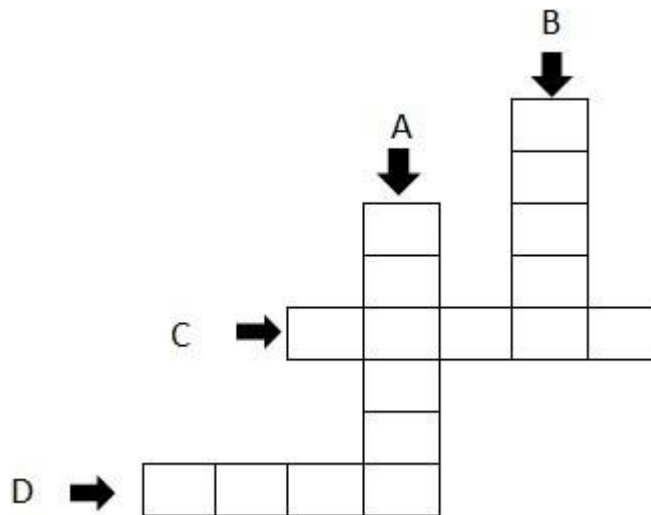

**ATIVIDADE 3** – LEIA E FAÇA A CORRESPONDÊNCIA COM OS QUADROS DO CENTRO SOBRE O QUE DEVEMOS FAZER COM O LIXO:

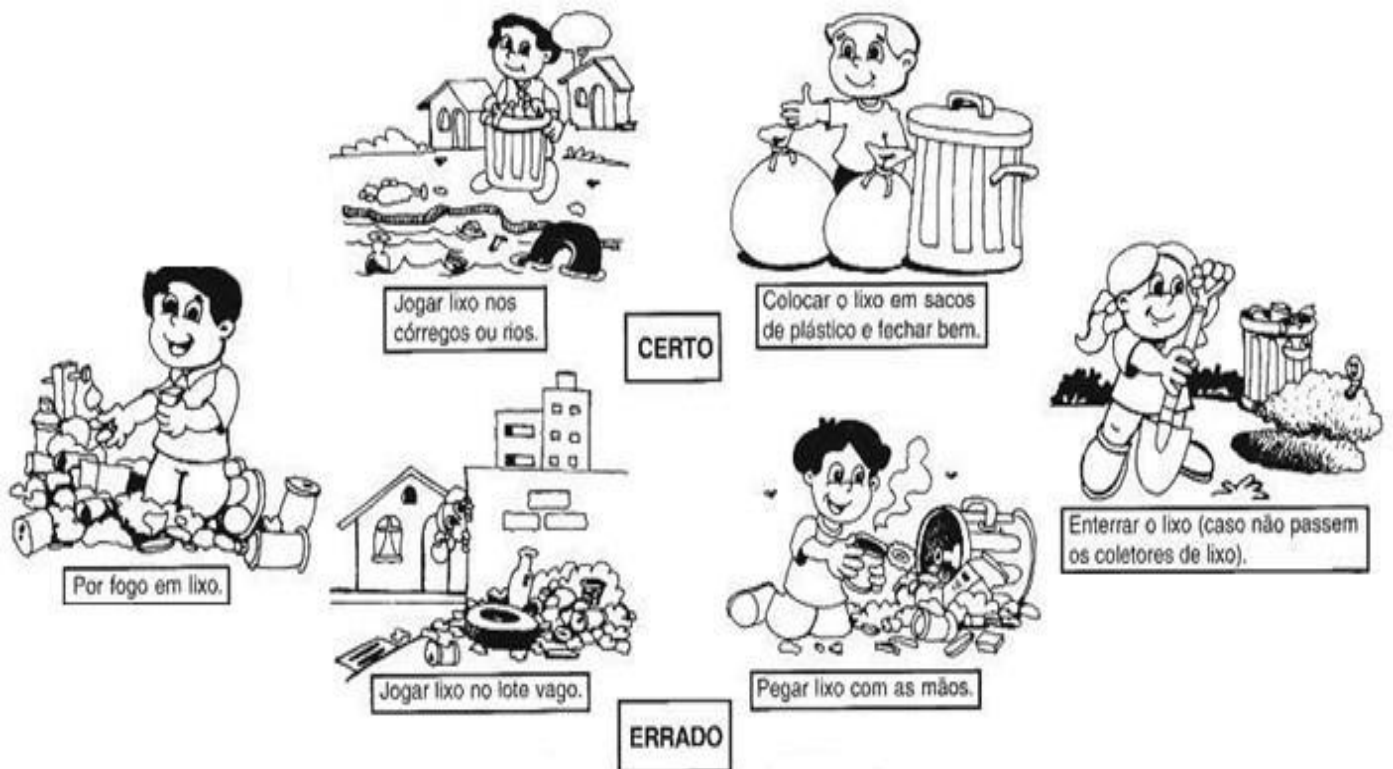

## ESPORTE E LAZER RECREAÇÃO – “STOP”

**ATIVIDADE 1:**  
SIGA OS COMANDOS:



VOCÊ PODE ASSISTIR AO VÍDEO ABAIXO PARA SABER COMO JOGAR:

<https://www.youtube.com/watch?v=c9b-TBnfhtQ>

**A) RECORTE A FOLHA DE STOP, AQUI TEMOS PARA 3 INTEGRANTES, SE VOCÊ PRECISAR DE MAIS FOLHAS, FAÇA UMA COPIA EM UMA FOLHA DE CADERNO.**

NOME	OBJETO	ANIMAL	COMIDA / FRUTA	CARRO	CIDADE	COR	BRINCA-DEIRA	PON-TOS

**B) DEPOIS VOCÊ VAI SORTEAR A LETRA, COM A MÃO FECHADA CADA UM COLOCA UMA QUANTIDADE DE DEDOS E VAI FALANDO AS LETRAS DO ALFABETO PARA VERIFICAR QUAL FOI A LETRA SORTEADA. EXEMPLO COM 3 PARTICIPANTES:**

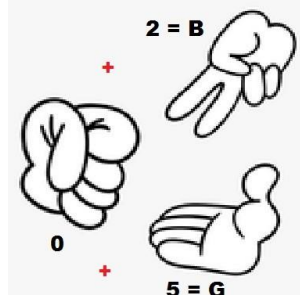

ENTÃO A LETRA QUE DEVE-SE ESCREVER É “G”

**C) PREENCHA A TABELA COM A LETRA QUE SAIU NO SORTEIO (COMO ESTE EXEMPLO) QUEM TERMINAR PRIMEIRO DEVE GRITAR STOP.**

NOME	OBJETO	ANIMAL	COMIDA / FRUTA	CARRO	CIDADE	COR	BRINCA-DEIRA	PON-TOS
GABRIEL 10	GARFO 5	GIRAFÁ 10	GOIABA 5	GOL 5	GUARATUBA 5	GELO 5	GAME 5	50

**D) SOME OS PONTOS, QUEM ESCREVEU A PALAVRA IGUAL VALE 5 E QUEM ESCREVEU DIFERENTE VALE 10, AO FINAL COLOQUE A SOMA TOTAL.**

**E) CONTINUE O JOGO FAZENDO O SORTEIO DAS LETRAS E QUANDO ACABAR A FOLHA CADA UM DEVE SOMAR OS PONTOS E VERIFICAR QUEM É O GANHADOR.**



PARA RECORTAR

NOME	OBJETO	ANIMAL	COMIDA / FRUTA	CARRO	CIDADE	COR	BRINCA-DEIRA	PON-TOS

NOME	OBJETO	ANIMAL	COMIDA / FRUTA	CARRO	CIDADE	COR	BRINCA-DEIRA	PON-TOS

NOME	OBJETO	ANIMAL	COMIDA / FRUTA	CARRO	CIDADE	COR	BRINCA-DEIRA	PON-TOS







**HOJE É SEXTA – FEIRA - DIA: 25 DE JUNHO DE 2021**

<b>VÍDEO OU ÁUDIO DA EXPLICAÇÃO DA PROF<sup>a</sup>.</b>	➤ Assista ao Vídeo/ áudio explicativo da professora.
<b>O QUE VAI ESTUDAR?</b>	➤ Situações problemas. ➤ Números naturais (adição e subtração). ➤ Produção de texto autônoma.
<b>PARA QUÊ VAMOS ESTUDAR ESSES CONTEÚDOS?</b>	➤ Desenvolver raciocínio lógico e noções matemáticas. ➤ Identificar o algoritmo. ➤ Escrever um texto com base em gravuras
<b>COMO VAMOS ESTUDAR ESSES CONTEÚDOS</b>	➤ Através de cálculos e situações problemas ➤ Observando as figuras e escrevendo a cena.
<b>COMO VAMOS REGISTRAR O QUE APRENDEMOS?</b>	➤ Através de exercícios lógico matemáticos e através da tentativa de escrita.

## **PRÁTICAS PEDAGÓGICAS DE MATEMÁTICA MATEMÁTICA EXTENSIVA**

**ATIVIDADE 1:** PROBLEMINHAS:

**A)** PARA A FESTA JUNINA DA ESCOLA FORAM COMPRADAS **12** BOLAS DE SABÃO, **15** PIPAS E **11** IÔ-IÔ. QUANTAS PRENDAS FORAM COMPRADAS?

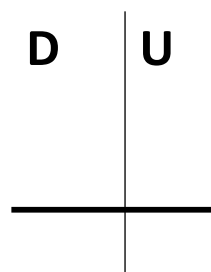

RESPOSTA: \_\_\_\_\_

**B)** A MERENDEIRA DA ESCOLA FEZ **48** CACHORROS-QUENTES NO DIA DA FESTA JUNINA. QUANDO FOI SERVIR **7** CAIU NO CHÃO. QUANTOS CACHORROS-QUENTES SOBRARAM?

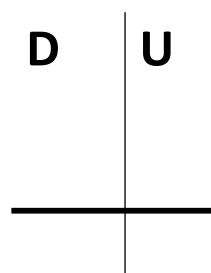

RESPOSTA: \_\_\_\_\_

**ATIVIDADE 2: CALCULE:**

$\begin{array}{r} \text{D} \quad \text{U} \\ + \quad 4 \quad 8 \\ \hline \quad \quad 1 \end{array}$	$\begin{array}{r} \text{D} \quad \text{U} \\ + \quad 2 \quad 7 \\ \hline \quad \quad 1 \quad 1 \end{array}$	$\begin{array}{r} \text{D} \quad \text{U} \\ + \quad 3 \quad 1 \\ \hline \quad \quad 1 \quad 6 \end{array}$	$\begin{array}{r} \text{D} \quad \text{U} \\ + \quad 1 \quad 7 \\ \hline \quad \quad 1 \quad 2 \end{array}$	$\begin{array}{r} \text{D} \quad \text{U} \\ + \quad 3 \quad 0 \\ \hline \quad \quad 2 \quad 0 \end{array}$
$\begin{array}{r} \text{D} \quad \text{U} \\ - \quad 5 \quad 5 \\ \hline \quad \quad 1 \quad 2 \end{array}$	$\begin{array}{r} \text{D} \quad \text{U} \\ - \quad 2 \quad 5 \\ \hline \quad \quad \quad 5 \end{array}$	$\begin{array}{r} \text{D} \quad \text{U} \\ - \quad 4 \quad 9 \\ \hline \quad \quad 1 \quad 6 \end{array}$	$\begin{array}{r} \text{D} \quad \text{U} \\ - \quad 1 \quad 3 \\ \hline \quad \quad 1 \quad 1 \end{array}$	$\begin{array}{r} \text{D} \quad \text{U} \\ - \quad 3 \quad 7 \\ \hline \quad \quad 2 \quad 1 \end{array}$

**PRÁTICAS PEDAGÓGICAS DE LÍNGUA PORTUGUESA**  
**OFICINA DE TEXTO**

**ATIVIDADE 1: LEIA O INÍCIO DA HISTÓRIA E CONTINUE:**



A MAMÃE CONVIDOU SEU FILHO PARA .....

---

---

---

---

---

---



A PROFESSORA ALESSANDRA LEVOU PARA A SALA .....

---

---

---

---

---

---



MARIA E EDUARDA COMBINARAM POR TELEFONE DE ...

---

---

---

---

---

---

**17º ROTEIRO DE ATIVIDADES COMPLEMENTARES  
DE ESTUDO – COVID 19**

**ESCOLA MUNICIPAL PROFESSOR SEBASTIÃO FELTRIN**

**BASE COMUM**

**TURMAS:** 2º anos A/B

**COMPONENTE CURRICULAR:** LÍNGUA INGLESA







**PROFESSORA:** CARLA CARVALHO

**DATA DA REALIZAÇÃO:** QUINTA-FEIRA, 24 DE JUNHO DE 2021.



**LÍNGUA INGLESA**

<b>VÍDEO OU ÁUDIO DA EXPLICAÇÃO DA PROFª.</b>	➤ OUÇA AO VÍDEO/ÁUDIO EXPLICATIVO DA PROFESSORA PARA ENTENDER COMO REALIZAR A ATIVIDADE.
<b>O QUE VAI ESTUDAR?</b>	➤ REPERTÓRIO LEXICAL RELACIONADO AS FRUTAS (FRUITS).
<b>PARA QUÊ VAMOS ESTUDAR ESSES CONTEÚDOS?</b>	➤ CONHECER E COMPREENDER, COM O APOIO DO(A) PROFESSOR(A), O SIGNIFICADO DE PALAVRAS QUE NOMEIAM AS FRUTAS EM INGLÊS, OS QUAIS SERVIRÃO DE SUBSÍDIO PARA A AQUISIÇÃO DO PRÓPRIO REPERTÓRIO LEXICAL
<b>COMO VAMOS ESTUDAR ESSES CONTEÚDOS</b>	➤ LEIA AS INSTRUÇÕES COM ATENÇÃO ANTES DE REALIZAR AS ATIVIDADES PROPOSTAS. ➤ ASSISTA AO VÍDEO DE APOIO <a href="https://www.youtube.com/watch?v=2ZnO6elwzrA">https://www.youtube.com/watch?v=2ZnO6elwzrA</a> ➤ TREINE A PRONÚNCIA DO NOVO VOCABULÁRIO.
<b>COMO VAMOS REGISTRAR O QUE APRENDEMOS?</b>	➤ REALIZANDO AS ATIVIDADES PROPOSTAS NO PRÓPRIO ROTEIRO COM ATENÇÃO E CAPRICHOS.

<b>FRUITS</b>		<b>FRUTAS</b>
APPLE		MAÇÃ
ORANGE		LARANJA
WATERMELON		MELANCIA
PEAR		PERA
GRAPE		UVA
STRAWBERRY		MORANGO
BANANA		BANANA

NAME: \_\_\_\_\_

DATE: \_\_\_ / \_\_\_ / \_\_\_

Ligue a fruta ao seu nome.



**APPLE**



**PINEAPPLE**



**GRAPE**



**LEMON**



**ORANGE**



**ESCOLA MUNICIPAL PROFESSOR SEBASTIÃO FELTRIN**

**BASE COMUM**

**TURMAS:** 2º anos A/B

**COMPONENTE CURRICULAR:** ARTE

**PROFESSORA:** ZULEICA MARIA WISMECK CORRÊA

**DATA DA REALIZAÇÃO:** QUINTA-FEIRA, 24 DE JUNHO DE 2021.



**ARTE**

<b>VÍDEO OU ÁUDIO DA EXPLICAÇÃO DA PROF<sup>a</sup>.</b>	ASSISTA AO VÍDEO EXPLICATIVO DA PROFESSORA PARA DEPOIS REALIZAR A ATIVIDADE.
<b>O QUE VAMOS ESTUDAR?</b>	<ul style="list-style-type: none"><li>➤ ARTE NAÏF: CONHECIMENTO E COMPOSIÇÕES ARTÍSTICAS, MANIFESTAÇÕES CULTURAIS E ARTÍSTICAS EM DANÇA: FESTAS E COMEMORAÇÕES LOCAIS E/OU REGIONAIS.</li><li>➤ ELEMENTOS DA COMPOSIÇÃO: BIDIMENSIONAL</li></ul>
<b>PARA QUÊ VAMOS ESTUDAR ESSES CONTEÚDOS?</b>	<ul style="list-style-type: none"><li>➤ COMPREENDER A DANÇA COMO UM MOMENTO DE INTERAÇÃO E CONVÍVIO SOCIAL PRESENTES EM DIVERSOS MOMENTOS DA VIDA EM SOCIEDADE.</li><li>➤ CONHECER ARTE NAÏF PARA VALORIZÁ-LAS E REALIZAR PROPOSTAS ARTÍSTICAS RELACIONADAS A ESTE TIPO DE ARTE.</li></ul>
<b>COMO VAMOS ESTUDAR ESSES CONTEÚDOS</b>	<ul style="list-style-type: none"><li>➤ LEIA OS TEXTOS INFORMATIVOS E AS INSTRUÇÕES DAS ATIVIDADES ATENTAMENTE PARA DEPOIS REALIZÁ-LAS. ASSISTINDO AO VÍDEO <a href="https://youtu.be/vxv0gDha2A">https://youtu.be/vxv0gDha2A</a></li></ul>
<b>COMO VAMOS REGISTRAR O QUE APRENDEMOS?</b>	<ul style="list-style-type: none"><li>➤ REALIZANDO A ATIVIDADE COM MUITO CAPRICHOS.</li></ul>

OLÁ CRIANÇAS, HOJE, VAMOS APRENDER UM POUCO MAIS SOBRE A FESTA JUNINA, FALAREMOS SOBRE A DANÇA QUE REALIZAMOS NAS FESTAS JUNINAS A “**QUADRILHA.**”



**CURIOSIDADE:** QUADRILHA É UMA DANÇA TRADICIONAL DAS FESTAS JUNINAS QUE OCORREM NO MÊS DE JUNHO NO BRASIL. É UMA DANÇA COLETIVA, QUE CONTA COM A PARTICIPAÇÃO DE VÁRIOS CASAIS VESTIDOS COM ROUPAS CAIPIRAS. A DANÇA É EMBALADA AO SOM DE MÚSICAS INSTRUMENTAIS TÍPICAS DO INTERIOR DO BRASIL. A QUADRILHA É DIRIGIDA PELA NARRAÇÃO DE UMA PESSOA (MARCADOR), QUE FAZ BRINCADEIRAS E CONDUZ OS CASAIS EM CADA MOMENTO. ATUALMENTE A QUADRILHA É O PONTO ALTO DAS FESTAS JUNINAS BRASILEIRAS.

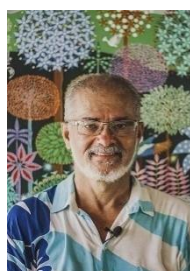

TEMOS ALGUNS ARTISTAS BRASILEIROS QUE REALIZAM EM SUAS OBRAS DE ARTE A PINTURA DE FESTA JUNINA E QUADRILHAS.

UM DELES É O ARTISTA **ANTÔNIO MILITÃO DOS SANTOS**. ELE NASCEU EM 15/06/1956 EM CARUARU, PERNAMBUCO. AOS SETE ANOS DE IDADE CONTRAIU MENINGITE E PERDEU A AUDIÇÃO. PARA MINIMIZAR A DEFICIÊNCIA, A FAMÍLIA

O MATRICULOU NO INSTITUTO NACIONAL DE EDUCAÇÃO DE SURDOS; ONDE, NÃO SÓ APRENDEU AS LINGUAGENS LABIAIS E DOS SÍMBOLOS COMO PÔDE DESENVOLVER A SUA INCLINAÇÃO PARA A PINTURA. SUA ARTE É CHAMADA DE ARTE NAÏF, QUE SIGNIFICA INGÊNUO EM FRANCÊS E, EM GERAL, DEFINE AS PINTURAS DE ARTISTAS AUTODIDATAS. POR ESSE MOTIVO, A ARTE NAÏF APARENTA SIMPLICIDADE, QUALIDADE E CRIATIVIDADE

**ATIVIDADE:**

**AGORA. É COM VOCÊS!**

**OBSERVEM A OBRA DE ARTE SÃO JOÃO DO ARTISTA MILITÃO DOS SANTOS E REALIZE UM DESENHO DE UMA QUADRILHA E PINTE BEM COLORIDO.**



**REALIZE A ATIVIDADE NO ESPAÇO ABAIXO.**

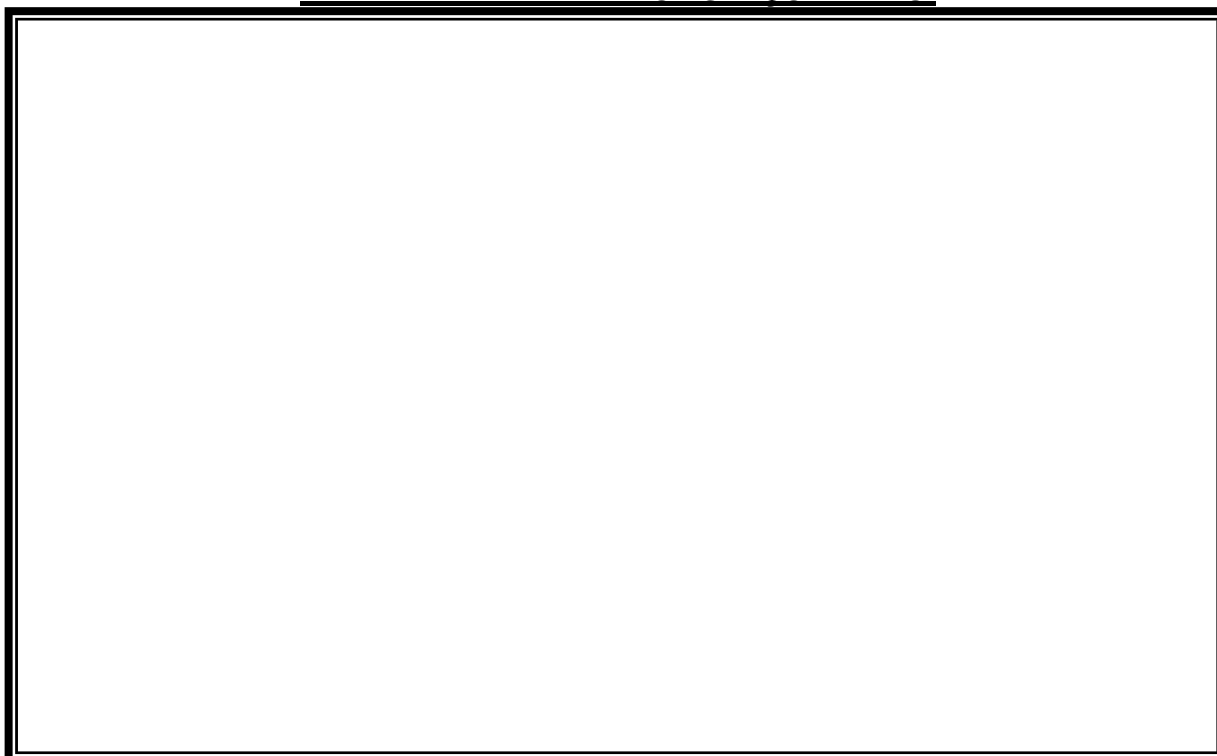

**ESCOLA MUNICIPAL PROFESSOR SEBASTIÃO FELTRIN**

**BASE COMUM**

**TURMAS:** 2º anos A/B

**COMPONENTE CURRICULAR:** EDUCAÇÃO FÍSICA

**PROFESSORA:** SÍLVIA MARIA PESSOA PAGANINI

**DATA DA REALIZAÇÃO:** QUINTA-FEIRA, 24 DE JUNHO DE 2021.



## EDUCAÇÃO FÍSICA

<b>VÍDEO OU ÁUDIO DA EXPLICAÇÃO DA PROF<sup>a</sup>.</b>	➤ ASSISTA AO VÍDEO EXPLICATIVO DA PROFESSORA PARA REALIZAR SUAS ATIVIDADES COM SUCESSO.
<b>O QUE VAI ESTUDAR?</b>	➤ DANÇAS TÍPICAS REGIONAIS.
<b>PARA QUÊ VAMOS ESTUDAR ESSES CONTEÚDOS?</b>	➤ EXPERIMENTAR E FRUIR DIFERENTES DANÇAS DO CONTEXTO COMUNITÁRIO LOCAL E REGIONAL (BRINCADEIRAS CANTADAS).
<b>COMO VAMOS ESTUDAR ESSES CONTEÚDOS</b>	➤ LEIA O TEXTO ABAIXO. VOCÊ PODE ACOMPANHAR A LEITURA NO ÁUDIO OU VÍDEO DO PROFESSOR OU PEÇA PARA UM ADULTO LER COM VOCÊ. ➤ HOJE VAMOS RELEMBRAR UMA MÚSICA QUE É UMA BRINCADEIRA QUE SEMPRE FAZEMOS EM NOSSAS FESTAS JUNINAS. ➤ ACESSE AO LINK DA MÚSICA, CASO NÃO DER PODE SER APENAS CANTADAS POR VOCES. <a href="https://youyu.be/ADKr2azf5QQ">https://youyu.be/ADKr2azf5QQ</a>
<b>COMO VAMOS REGISTRAR O QUE APRENDEMOS?</b>	➤ REALIZANDO AS ATIVIDADES PROPOSTAS NO PRÓPRIO ROTEIRO.

VAMOS CANTAR!



- LEIA A REGRA DA BRINCADEIRA.

DANÇA DA CADEIRA:



NESTA BRINCADEIRA TEM SEMPRE UM NÚMERO MAIOR DE CRIANÇAS DO QUE CADEIRAS. QUANDO TOCA A MÚSICA TODOS CORREM EM VOLTA DAS CADEIRAS. ASSIM QUE A MÚSICA PARAR, TEM QUE SENTAR RAPIDINHO. QUEM NÃO CONSEGUIR, ESTÁ FORA DA BRINCADEIRA.

- AGORA CHAME TODA A FAMÍLIA E VAMOS BRINCAR! COLOQUE A MÚSICA PARA TOCAR E REALIZE A DANÇA DAS CADEIRAS.

- DEPOIS DE SE DIVERTIR BASTANTE, REALIZE O QUE SE PEDE ABAIXO:

1- PINTE BEM BONITO O DESENHO DA MÚSICA CAPELINHA DE MELÃO.

2- QUANTAS  ESTÃO A BRILHAR NO CÉU DA CAPELINHA?

3- QUANTOS  ESTÃO A VOAR?

4- QUANTAS ?  ?



**ESCOLA MUNICIPAL PROFESSOR SEBASTIÃO FELTRIN**

**BASE DIVERSIFICADA - TURMAS:** 2º ANO A/B

**PROFESSORA:** ROSÂNGELA SILVEIRA PAULO JOÓ

**COMPONENTE CURRICULAR:** MUSICALIZAÇÃO

**DATA DA REALIZAÇÃO:** QUINTA-FEIRA, 24 DE JUNHO DE 2021.



<b>VÍDEO OU ÁUDIO DA EXPLICAÇÃO DA PROF<sup>a</sup>.</b>	ASSISTA AO VÍDEO/ ÁUDIO EXPLICATIVO DA PROFESSORA.
<b>O QUE VAI ESTUDAR?</b>	<ul style="list-style-type: none"> <li>➤ MÚSICA: O PINTOR – MARCELO SERRALVA;</li> <li>➤ RITMO;</li> <li>➤ INSTRUMENTO MUSICAL ALTERNATIVO;</li> <li>➤ EXPLORAÇÃO DE FONTES SONORA;</li> <li>➤ RECONHECIMENTO DOS ELEMENTOS CONSTITUTIVOS DA MÚSICA E AS CARACTERÍSTICAS DE INSTRUMENTOS MÚSICAIS VARIADOS.</li> </ul>
<b>PARA QUÊ VAMOS ESTUDAR ESSES CONTEÚDOS?</b>	<ul style="list-style-type: none"> <li>➤ EXPLORAR FONTES SONORAS DIVERSAS, COMO AS EXISTENTES NO PRÓPRIO CORPO (PALMAS, VOZ, PERCUSSÃO CORPORAL), NA NATUREZA E EM OBJETOS COTIDIANOS, RECONHECENDO OS ELEMENTOS CONSTITUTIVOS DA MÚSICA E AS CARACTERÍSTICAS DE INSTRUMENTOS MÚSICAIS VARIADOS.</li> </ul>
<b>COMO VAMOS ESTUDAR ESSES CONTEÚDOS?</b>	<ul style="list-style-type: none"> <li>➤ ORGANIZE UM AMBIENTE TRANQUILO E FIQUE ATENTO AS EXPLICAÇÕES DADAS PELA PROFESSORA NO WHATSAPP.</li> <li>➤ SE TIVER DÚVIDA PERGUNTE NO WHATSAPP PARA A PROFESSORA PARA NOVA EXPLICAÇÃO.</li> <li>➤ ACESSE O LINK DA CANÇÃO: <a href="https://www.youtube.com/watch?v=ul1-i8WCeK0">https://www.youtube.com/watch?v=ul1-i8WCeK0</a></li> </ul>
<b>COMO VAMOS REGISTRAR O QUE APRENDEMOS?</b>	<ul style="list-style-type: none"> <li>➤ LENDO E PREENCHENDO DE ACORDO COM AS ORIENTAÇÕES AS ATIVIDADES ENVIADAS COMPLETAMENTE, SEM DEIXAR NADA EM BRANCO OU INCOMPLETO.</li> </ul>

**MUSICALIZAÇÃO**

❖ ATIVIDADES:

<p><b>O PINTOR – MARCELO SERRALVA</b></p> <p>O PINTOR PINTOU UMA AQUARELA, PINTOU UMA AQUARELA PINTOU UMA AQUARELA O PINTOR PINTOU UMA AQUARELA QUE BONITO QUE FICOU! QUE BONITOU QUE FICOU</p>	<p>A AQUARELA QUE O PINTOR PINTOU QUE BONITO QUE FICOU AH, QUE COISA LINDA! ... UM BARQUINHO ... UMA CASINHA ... UMA BORBOLETA ... O MUNDO INTEIRO</p>
---	--

A) PARA A REALIZAÇÃO DESSA ATIVIDADE PRECISAREMOS DE:

- DUAS COLHERES DE PAU OU DOIS PEDAÇOS DE CABO DE VASSOURA.

B) AO OUVIR A MÚSICA VOCÊ IRÁ SEGUIR O RITMO, USANDO AS DUAS COLHERES DE PAU E BATER UMA NA OUTRA.

C) DEPOIS, REALIZAR A SEGUINTE ATIVIDADE.

D) COLORIR O DESENHO QUE ESTÁ NO CAVALETE AQUARELA COM AS CORES PRIMÁRIAS, CONFORME A LEGENDA AO LADO:

